

02

采购与付款业务 内部会计控制要点

授课人:孙 阳

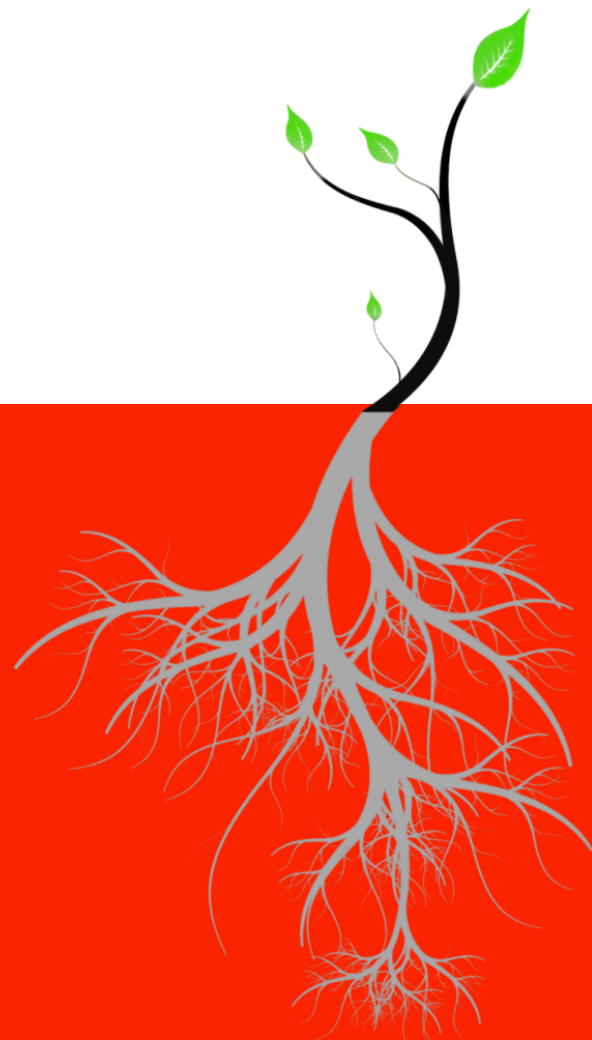

前情 回顾

01

采购

02

付款

03

特点

主题市场

女装 / 男装 / 内衣

鞋靴 / 箱包 / 配件

童装玩具 / 孕产 / 用品

家电 / 数码 / 手机

美妆 / 洗护 / 保健品

珠宝 / 眼镜 / 手表

运动 / 户外 / 乐器

游戏 / 动漫 / 影视

美食 / 生鲜 / 零食

鲜花 / 宠物 / 农资

房产 / 装修 / 建材

家具 / 家饰 / 家纺

汽车 / 二手车 / 用品

办公 / DIY / 五金电子

百货 / 收纳 / 家庭保

天猫 聚划算 天猫超市 淘抢购 电器城 司法拍卖 中国质造 特色中国 阿里旅行



天猫必逛 热门品牌,天天上天猫!

3/6 今日热卖



1. 确定需求
2. 需求说明

品牌: 海尔 美的 容声 康佳 西门子 TCL 创维 三星 博世 多选 更多

美菱 海信 卡萨帝 哈士奇 LG 骆驼 熊猫 韩上 奥马

箱门结构: 对开双门式 三门式 多门式 双门式 单门式 四门式 多选 更多

最大容积: 301升及以上 251-300升 201-250升 121-200升 61-120升 60升及以下 多选

是否无霜: 直冷有霜 风冷无霜 混合制冷 多选

筛选条件: 能效等级 家庭组成 控温方式 相关分类

● 热门无霜冰箱

更多 >



统帅 BCD-258WLDPN
环绕立体风，急速冷

约¥1980

638 人付款



容声 BCD-560WD11HY
风冷双温控，智能触

约¥2742

659 人付款



美的 BCD-610WKM(E)
隐形式触摸超大LED显

约¥3045

643 人付款



容声 BCD-516WD11HY
双温控，多层出风

约¥2883

587 人付款



海尔 BCD-572WDPM
超大容量，触摸式显示

约¥3279

1715 人付款

3. 选择可能的供货来源

小黑324

两只蜜蜂...

海尔冰冷...



海尔冰冷旗舰店:海芋 (陌生人) - sun178588635



停用还能祛黄
已被拍下100000件

sun178588635 (2016-05-06 19 : 48 : 21)

亲，请问还能再便宜点吗？

海尔冰冷旗舰店 (2016-05-06 19 : 50 : 01)

亲，你挑的那款我们现在活动促销，
原价是3699，减300并且可以包邮呢。
么么哒~~

消息记录

这价格，我们只敢卖24小时！

发送

档案

宝贝



Haier/海尔 BCD-160TMPQ ...

专柜价：1199.00元

本店推荐



Haier/海尔 B...

618.00元



Haier/海尔 B...

3299.00元

4. 合宜价格的决定

2016-05-06 订单号: 1872296496481206

海尔冰冷旗

和我联系



Haier/海尔 BCD-312WDPM 312升
多门大容量冷藏冷冻风冷无霜电冰箱

3699.00
3399.00

1

申请售后
投诉卖家

3699.00

3399.00

(含运费: 0.00)

手机订单

交易成功
订单详情
查看物流
双方已评

追加评论

保险服务

0.00

1

2016-05-06 订单号: 1871791846561206

小婕韩妆...

和我联系



可莱丝DNA蛋白质面膜 [交易快照]

保障卡

11.00

3

申请售后
投诉卖家

229.00

216.00 改

(含运费: 0.00)

手机订单

交易成功
订单详情
查看物流
双方已评

追加评论



韩国原装正品 NANO牙刷黄金纳米 双层
超细软毛GOLD金牙刷护齿保健 [交易快照]

保障卡

6.50

2

申请售后
投诉卖家

5.订单安排

包裹信息



待揽件



运输



派送



签收

您的包裹已被签收

- 2016-05-06 周五 11:27:41 您的订单开始处理
- 2016-05-08 周日 11:15:22 您的订单待配货
- 11:17:20 商家正通知快递公司揽件
- 11:17:28 您的包裹已出库
- 20:01:30 【北京市】韵达快递 北京市场部京东商城KH公司收件员 已揽件
- 21:26:04 【北京市】北京转运中心 已发出
- 21:31:14 【北京市】北京转运中心 已发出
- 2016-05-09 周一 15:53:41 【长春市】快件已到达 吉林长春转运中心
- 16:10:16 【长春市】吉林长春转运中心 已发出
- 2016-05-10 周二 07:20:05 到达目的地网点吉林长春经济开发区二公司武汉路分部，快件将很快进行派送
- 07:22:46 【长春市】吉林长春经济开发区二公司武汉路分部派件员：阵希贤 13104309818正在为您派件

6. 订单追踪与稽核

采购与付款业务流程

- (1) 确定需求
- (2) 需求说明
- (3) 选择可能的供货来源
- (4) 合宜价格的决定
- (5) 订单安排
- (6) 订单追踪与稽核
- (7) 核对发票
- (8) 不符与退货处理
- (9) 结案
- (10) 记录与档案维护

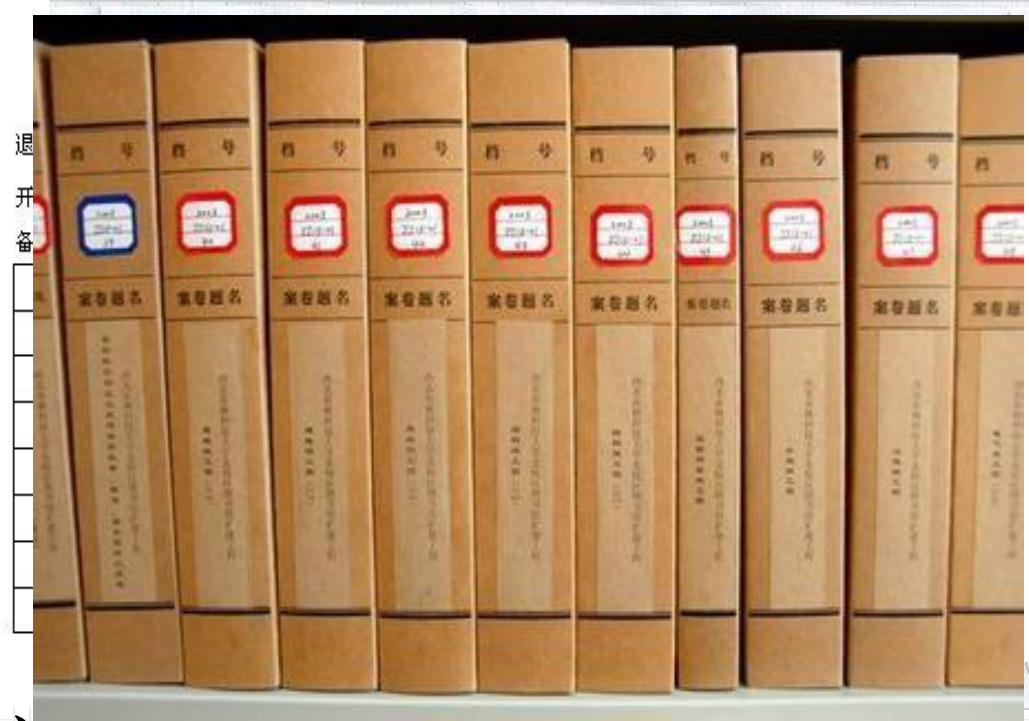

请购的控制

中石化采购一个大厅吊灯，采购理由是美化刚装修两年的大楼，采购过程由采购部门直接到厂家订货，价值1200万元。

请 购 单

请购部门：中国石油化工股份有限公司

2016年5月9日

编号	名称及规格	单位	数量	单价	需用日期			请购原因及用途
					年	月	日	
01	吊灯		1	12,000,000	2016	5	23	装修大楼

核准：廖佳嘉

审批：王一帆

制单：张娜



请购的控制

➤ 目的：

防止不合理采购

防止盲目采购

防止采购不及时



A. 原材料或零配件的请购

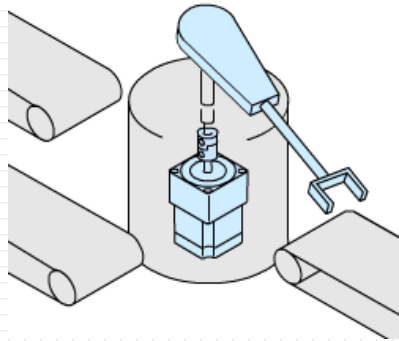

生产部门

提出请购

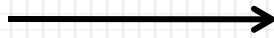

材料保管部门

签字



采购部

PROCUREMENT DEPARTMENT

同意



资金估算



预算管理部门

采购部门

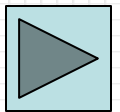

B.临时性物品的请购



临时物品的采购控制要点

- ① 请购单由**使用者**直接提出。使用者在请购单上要对采购需要做出描述，解释其目的和用途。
- ② 请购单须由使用者的**部门主管**审批同意签字交给采购部门。
- ③ 请购单须经**资金预算的负责人员**同意签字。
- ④ 资金预算合格后，**采购部门**根据请购单办理采购手续。



C.特殊服务项目的请购

对于某些特殊服务项目，如保险、广告、法律和审计服务，通常由专门指定的人员负责提出需求，一般由**企业最高负责人**审批。



采购价格的控制

采购价格的确定是企业采购控制中的**核心问题**。

(1) 招标采购

(2) 订价采购

(3) 比价采购

(4) 询价采购

(5) 公开市场采购



如何确定合适的价格？

- (1) 多渠道询价
- (2) 比价
- (3) 自行估价
- (4) 议价

合作愉快!



小结

今天，
你学会了吗

01

业务
流程

02

请购

03

采购价
格控制

思考题

2010年12月17日，有网友爆出辽宁省抚顺市政府采购的4张发票，发票内容采购移动设备，其中U盘规格为“苹果iPodTouch4(32G)”。

该款产品报价为2398元，主要功能是视听、游戏等娱乐功能，被网友戏称“史上最贵U盘”。

请回答：这个案例中的采购是否合理并说明理由，如果不合理，提出解决方案。





谢 谢！
希望各位老师批评指正！